



Ariz

550V

Wyjątkowo komfortowe i lekkie krzesło konferencyjno - audytoryjne. Można je łączyć w rzędy, co sprawdzi się np. w salach wykładowych. Niezależnie od konfiguracji, to model, który pozwoli wygodnie się rozsiaść, zapewni elastyczność przestrzeni oraz bezpieczeństwo użytkowania.

Cechy kolekcji:

- szerokie możliwości konfiguracyjne, dzięki kilku kolorom plastików i szerokim wachlarzem tkanin tapicerskich
- wersje plastikowe, tapicerowane lub siatkowe
- dostępna wersja z wygodnym podłokietnikiem
- możliwość wysokiego sztaplowania (do 45 sztuk na specjalnym wózku do transportu krzeseł)
- opcja łączenia w rzędy, montażu blatu do pisania oraz kosza na gazety
- certyfikat Möbelfakta - gwarancja trwałości, bezpieczeństwa, dbałości o środowisko i odpowiedzialności społecznej podczas procesu produkcji

Dane techniczne:

wersja produktu: 550V

siedzisko i oparcie plastikowe

stelaż

Metalowy pręt o przekroju fi 11 mm.

Wersje kolorystyczne:

- czarny (lakierowany proszkowo)
- metalik (lakierowany proszkowo)
- chrom błyszczący (chromowany)

blat

Z lewej lub z prawej strony, występuje tylko w wersji krzeseł bez podłokietników, kolor stelaża blatu zawsze chrom.

podłokietniki

Metalowe, zintegrowane ze stelażem, wykończone nakładką PP (kolor nakładki PP koresponduje z kolorami tworzywa):

- 550V 2P – nakładki podłokietników dostępne w kolorach krzesła,

stopki

- standard – stopki z wkładką teflonowa (uniwersalne),
- opcja – stopki z wkładką filcową (do podłóg twardych).

siedzisko

- z tworzywa

oparcie

- z tworzywa

waga netto

6,5 kg

waga brutto

10,5 kg

sztaplowanie

15/45* szt. - 550V

10/45* szt. - 550V 2P

*Sztaplowanie na wózku do transportu.

dodatkowe

- łączenie w rzędy
- wózek do transportu krzeseł (W)
- kosz na gazety (K)

Wymiary:

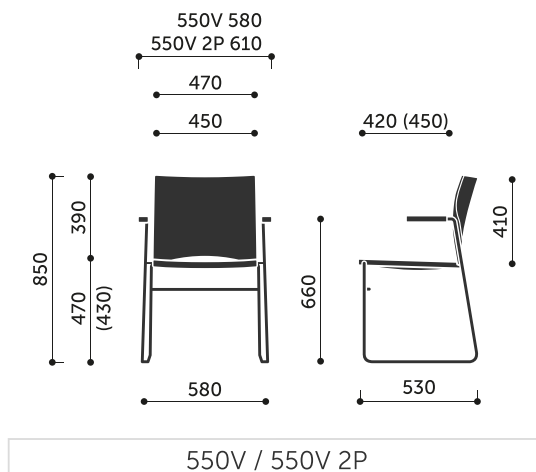

Wymiary innych modeli z kolekcji:

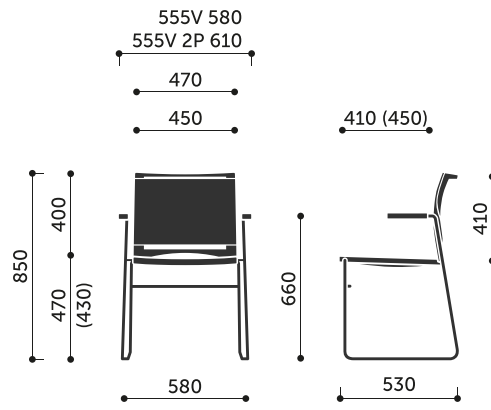

555V / 555V 2P

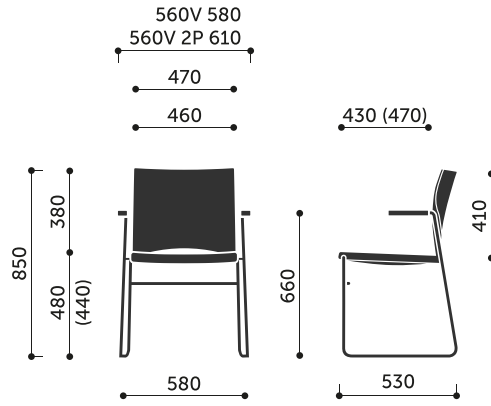

560V / 560V 2P

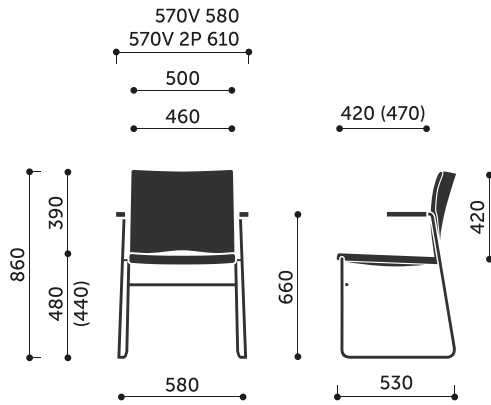

570V / 570V 2P

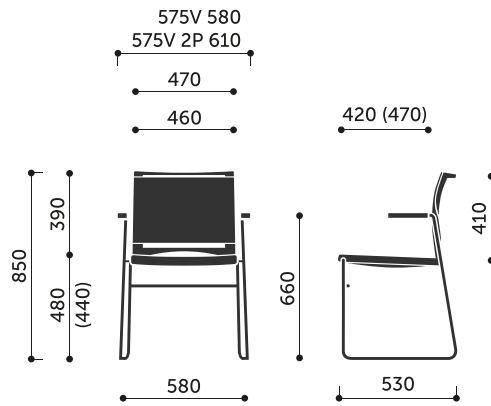

575V / 575V 2P

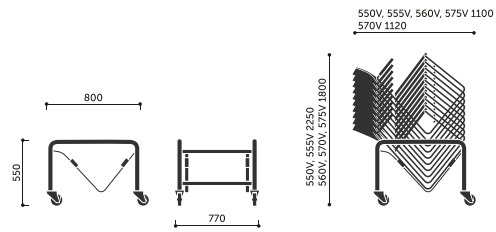

W

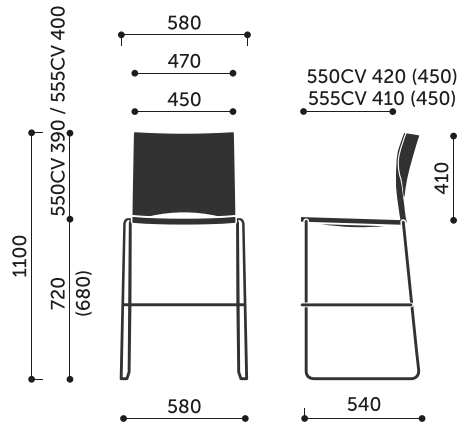

550CV / 555CV

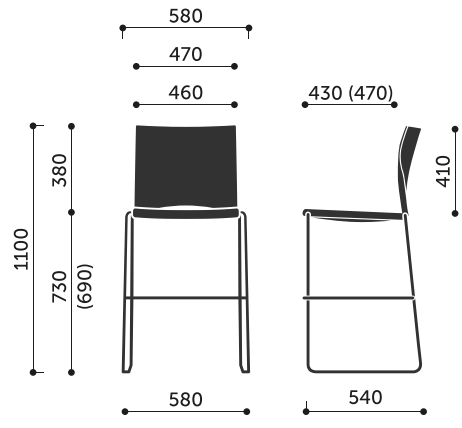

560CV

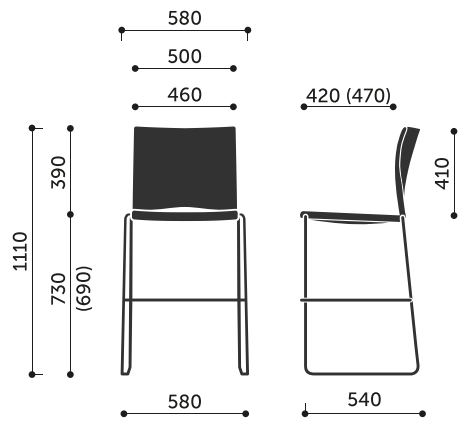

570CV / 575CV

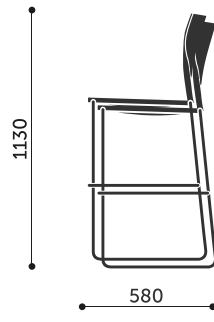

CV